

SCHNEIDER
MOTOBOMBAS



SÉRIE WCR
ESTAÇÕES ELEVATÓRIAS COMPACTAS

ÍNDICE

WCR	3
APLICAÇÕES.....	3
VANTAGENS DA WCR	3
PRINCIPAIS CARACTERÍSTICAS.....	3
TABELA DE SELEÇÃO.....	3
EXEMPLO DE INSTALAÇÃO.....	4
INFORMAÇÕES PARA PEDIDO.....	4
DIMENSIONAIS	5
COMPONENTES.....	6
ANOTAÇÕES.....	7

WCR - ESTAÇÕES ELEVATÓRIAS COMPACTAS

A estação elevatória compacta Série WCR é produzida em polietileno, fornecida juntamente com uma motobomba submersível. O seu desenho tem como referência a norma NBR 12208. O equipamento foi desenvolvido para bombeamento de efluentes residenciais e industriais com temperatura máxima de 40 °C e com sólidos em suspensão, conforme tamanho máximo especificado no manual de instruções da motobomba.

APLICAÇÕES

Sua principal aplicação são regiões de soleira negativa, onde as instalações se localizam abaixo do nível da rede coletora de esgoto e não é possível o uso da gravidade para escoamento. Podem ser aplicadas para bombeamento de efluentes, águas residuais e drenagem.

- Residências
- Construção civil
- Saneamento
- Indústrias
- Agricultura

VANTAGENS DA WCR

- Facilidade de instalação: mais rápida que as elevatórias tradicionais;
- Custo benefício: solução econômica;
- Solução compacta: pronto para instalação;
- Não polui o meio ambiente: estanque e livre de contaminações.

PRINCIPAIS CARACTERÍSTICAS

- Volume total do tanque: 150 L
- Volume efetivo da elevatória: 80 L
- Volume útil da elevatória: 70 L
- Tanque fabricado em Polietileno;
- Diâmetro de entrada: 4"
- Diâmetro de recalque: 2"
- Tipo de motobomba: Motobomba submersível.
- Passagem de sólidos: 50 mm
- Potência do equipamento: 1/2 a 2 cv
- Tensão de operação: Monofásico 127 e 220 V / Trifásico 220 e 380 V.
- Tubulação: CPVC

TABELA DE SELEÇÃO

Modelo	Potência (cv)	Monofásico	Trifásico	Ø Entrada (pol)	Ø Recalque (pol)	Ø Máximo dos Sólidos (mm)	Características Hidráulicas																
							Altura Manométrica Total (m.c.a.)																
							1	2	3	4	5	6	7	8	9	10	11	12	13				
WCR BCS-255	1/2	x	x	4	2	50	22,9	19,4	15,8	12	8,1	4											
	1	x	x				*	*	*	*	*	*	21,2	14,1	5,6								
WCR BCS-355	2	-	x				*	*	*	*	*	*	*	*	*	*	*	*	22,9	15,8	6,3		

Nota: As curvas do produto devem ser consultadas nos arquivos disponíveis em franklinwater.com.br. Não utilize o produto na faixa com asteriscos (*)

EXEMPLO DE INSTALAÇÃO

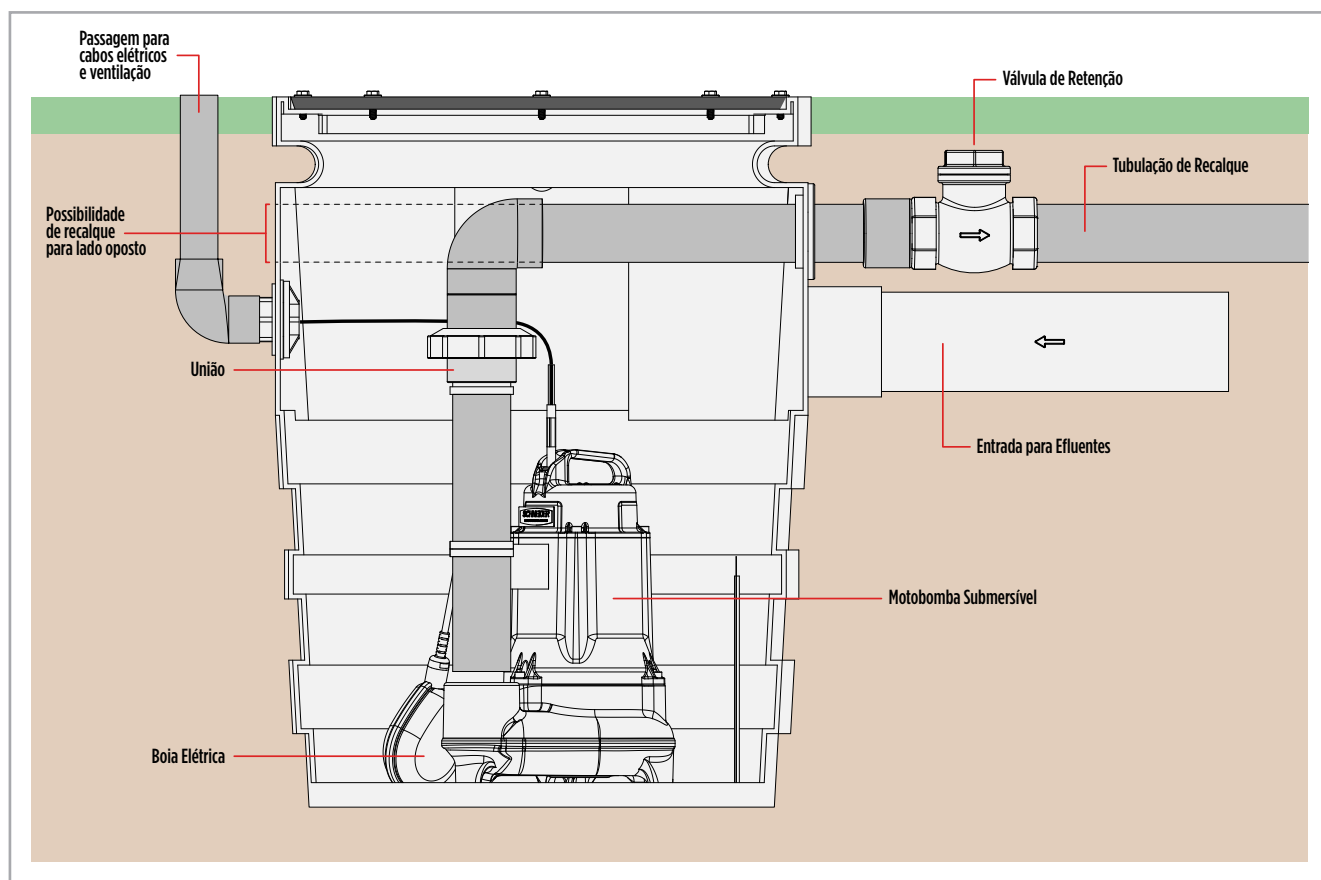

INFORMAÇÕES PARA PEDIDO

Modelo	Potência (cv)	Monofásico	Trifásico	Ø Entrada (pol)	Ø Recalque (pol)	Ø Máximo dos sólidos (mm)	Monofásico		Trifásico	
							127 V	220 V	220 V	380 V
							Código	Código	Código	Código
WCR BCS-255	1/2	x	x	4	2	50	87132436-00	87132437-00	87230959-00	87230960-00
	1	x	x				-	87132438-00	87240054-00	87240055-00
WCR BCS-355	2	-	x				-	-	87240056-00	87240057-00

DIMENSIONAIS

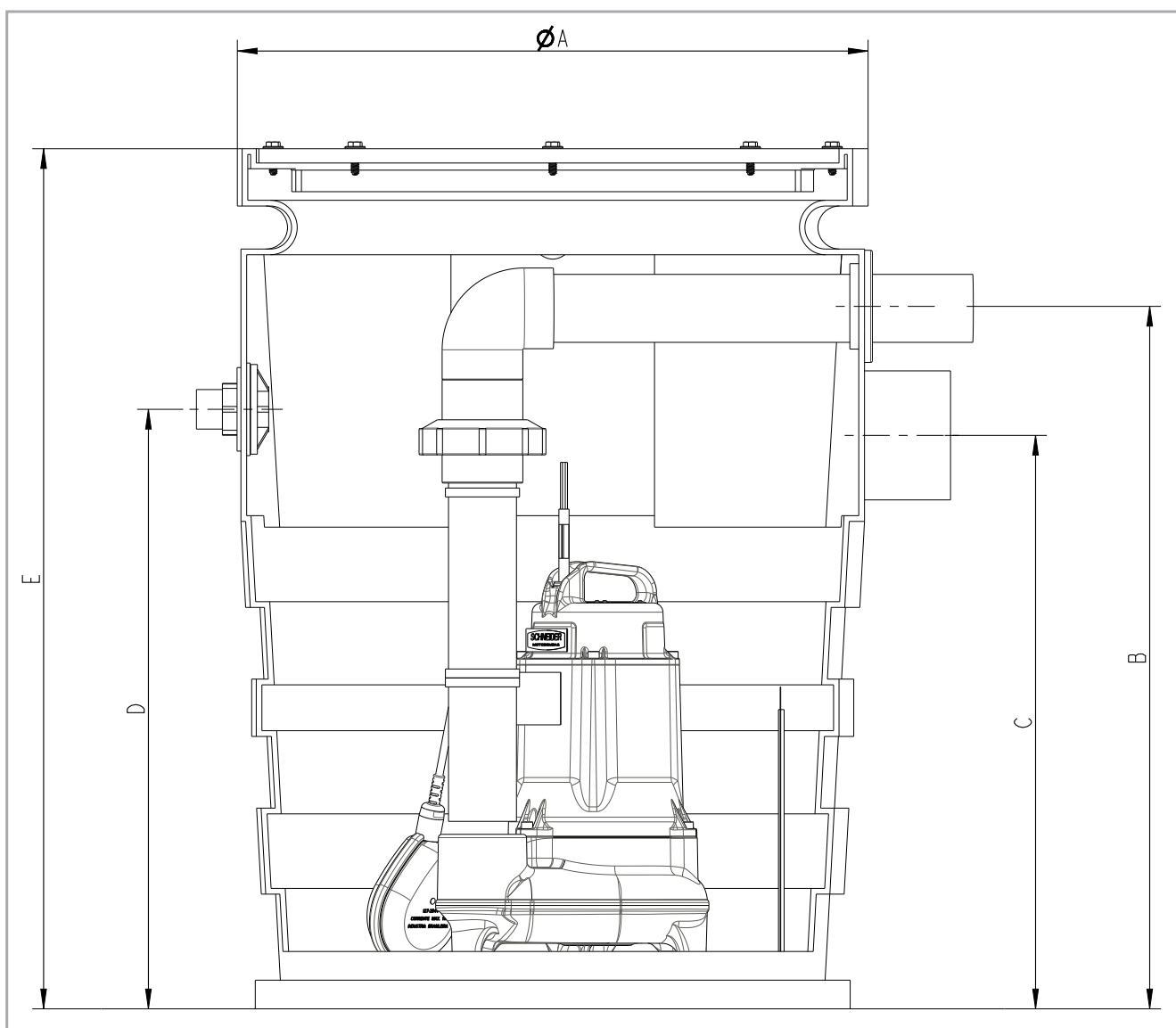

Dimensões em Milímetros (mm)

A	558.80
B	622.00
C	508.00
D	531.00
E	762.00

COMPONENTES

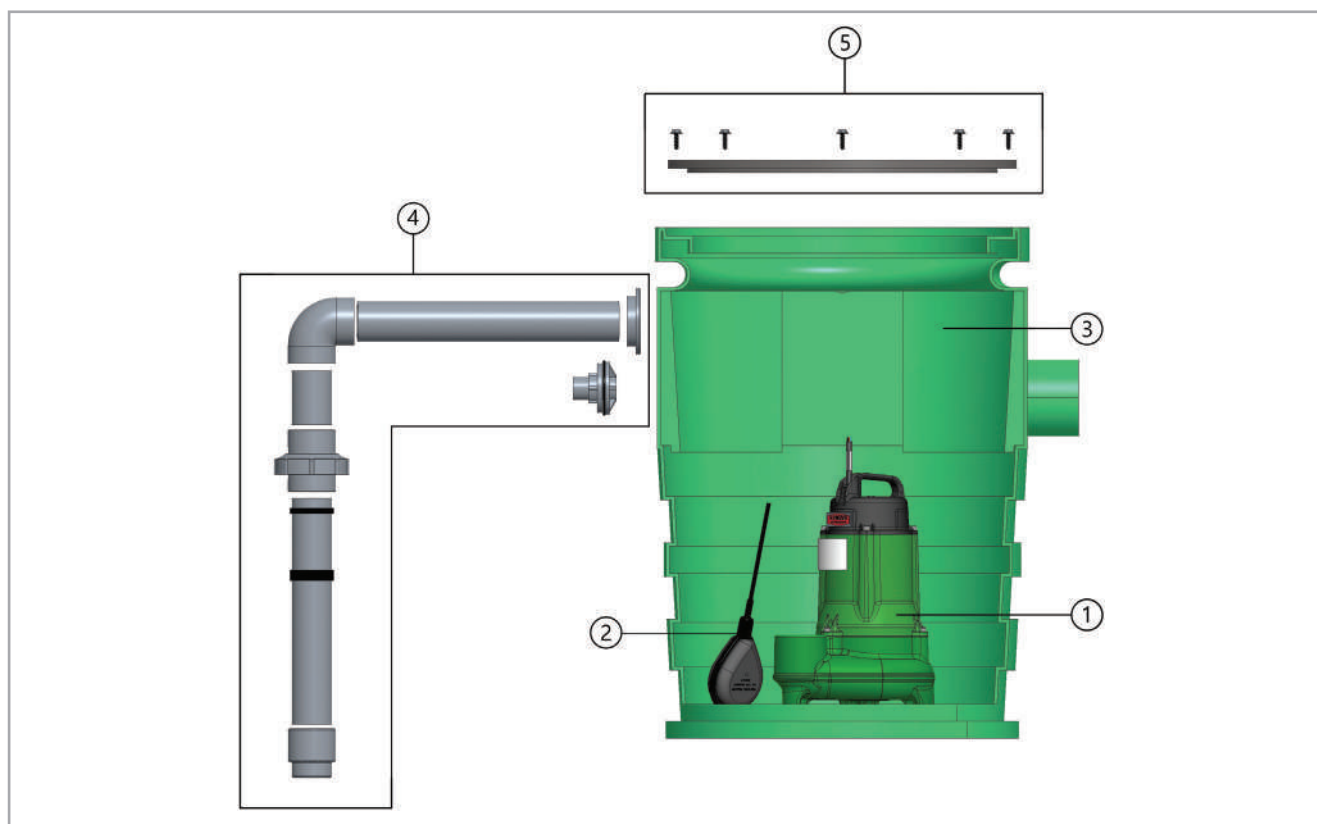

Item	Descrição	Composição do Kit	Quant. de peças utilizadas no produto	Quant. de peças contidas em cada caixa do kit	WCR		
					1/2 cv	2 cv	3 cv
*1	Motobomba Submersível	-	1	-	-	-	-
2	Boia Elétrica	-	1	-	10000005177A	10000005177A	10000005177A
3	Tanque WCR	Tanque de Polietileno	1	-	10000005456A	10000005456A	10000005456A
4	Kit Tubulação WCR	Adaptador CPVC DN32	1	1	8730678101A	8730678101A	8730678101A
		Vedação 2"	1	1			
		Joelho 90 CPVC SCH80 2"	1	1			
		Tubo CPVC SCH80 2" 410 mm	1	1			
		Tubo CPVC SCH80 2" 74 mm	1	1			
		União CPVC SCH80 2"	1	1			
		Tubo CPVC SCH80 2" 331 mm	1	1			
Adaptador Curto L/R CPVC SCH 80 X2"	1	1					
5	Kit Tampa WCR	Tampa WCR	1	1	10000005455A	10000005455A	10000005455A
		Fita Vedação 22x44mm	1	1			
		Parafuso.S.NC. 1/4X1 IN	8	8			
		Arruela Lisa 1/4	8	8			

* Os componentes da motobomba estão disponíveis para consulta na vista explodida da série BCS-255 e 355.

Suporte Técnico

0800 648 0200

atecbrasil@fele.com



Franklin Electric

franklinwater.com.br

Franklin Electric Indústria de Motobombas S.A.
Rua Hans Dieter Schmidt, 1501 - Zona Industrial Norte
CEP 89219-504 - **Joinville - SC - Brasil**
Fone: 47 3204-5000
vendasjoinville@fele.com



Filiais

Ananindeua - PA
Fone: 91 3182-0100
vendasbelem@fele.com

Aparecida de Goiânia - GO
Fone: 62 3625-0500
vendasgoiania@fele.com

Contagem - MG
Fone: 31 3768-5555
vendascontagem@fele.com

Cotia - SP
Fone: 11 4130-1799
vendassaopaulo@fele.com

Feira de Santana - BA
Fone: 0800 648 0100 (opção 2)
vendasbahia@fele.com

Monte Azul Paulista - SP
Fone: 17 3361-9101
vendasleao@fele.com

Recife - PE
Fone: 81 3447-5350
vendasrecife@fele.com

Teresina - PI
Fone: 86 2107-5200
vendasteresina@fele.com